

平均地盤と建築面積・外壁後退

a. 平均地盤と建築面積

$L \leq 1\text{m}$ の場合は建築面積不算入

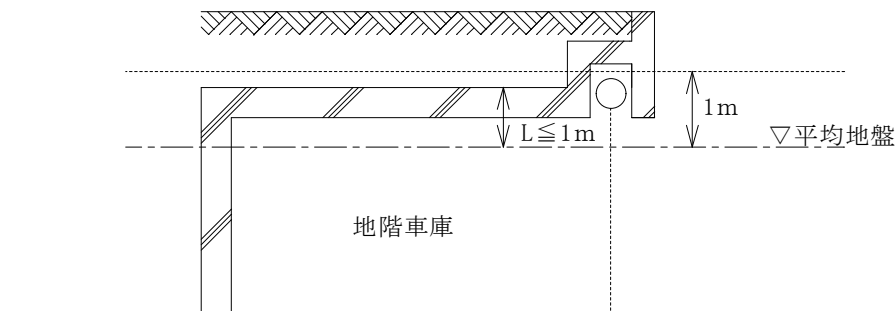

ただし、上記の場合

- ・シャッターボックス部分は建築面積に算入しない。

b. 平均地盤と外壁後退

平均地盤面より1mを超える部分は制限を受ける外壁とし、
1m以下の部分は制限を受けないものとする。

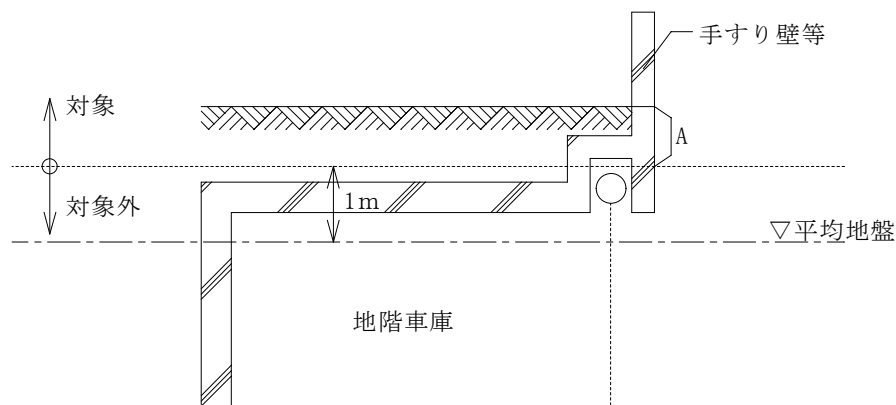

ただし、上記の場合

- ・Aが、土を抑えるための土留めである場合には外壁後退の規定を適用しない。
- ・シャッターボックス部分は外壁後退の対象としない。
- ・手すり壁等は外壁後退の対象となる。